

# REFLECTOR SOLAR SARIN 200W

Ficha Técnica

LED  
concept®

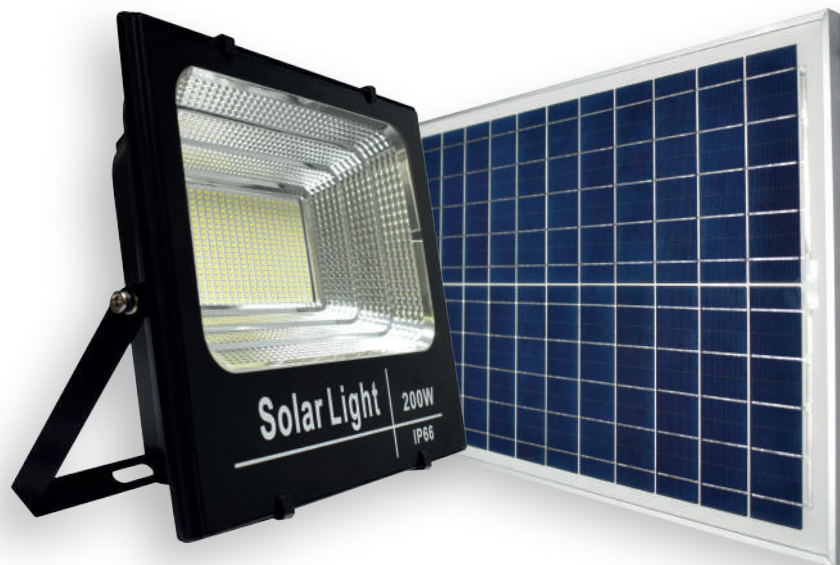

## Descripción:

Luminario autónomo tipo reflector, con panel y tecnología LED, sistema de control y batería integrados dentro del luminario; apto para uso en entornos remotos alejados de la red eléctrica; resistente a la corrosión. De fácil instalación y conexión. Incluye control remoto y accesorios. Esmaltado en color negro.

## Características Eléctricas:

Código:	RF20065CXN
Potencia:	200W
Ángulo de apertura:	90°
Temperatura de trabajo:	-30°C a 60°C
Capacidad batería:	3.2V 30AH
Potencia panel:	6V 25W

## Características Lumínicas:

Código:	RF20065CXN
Temperatura de color:	6500K
Flujo luminoso:	10,000LM
Vida útil:	25,000 Hrs

# REFLECTOR SOLAR SARIN 200W

## Ficha Técnica

### Dimensiones:

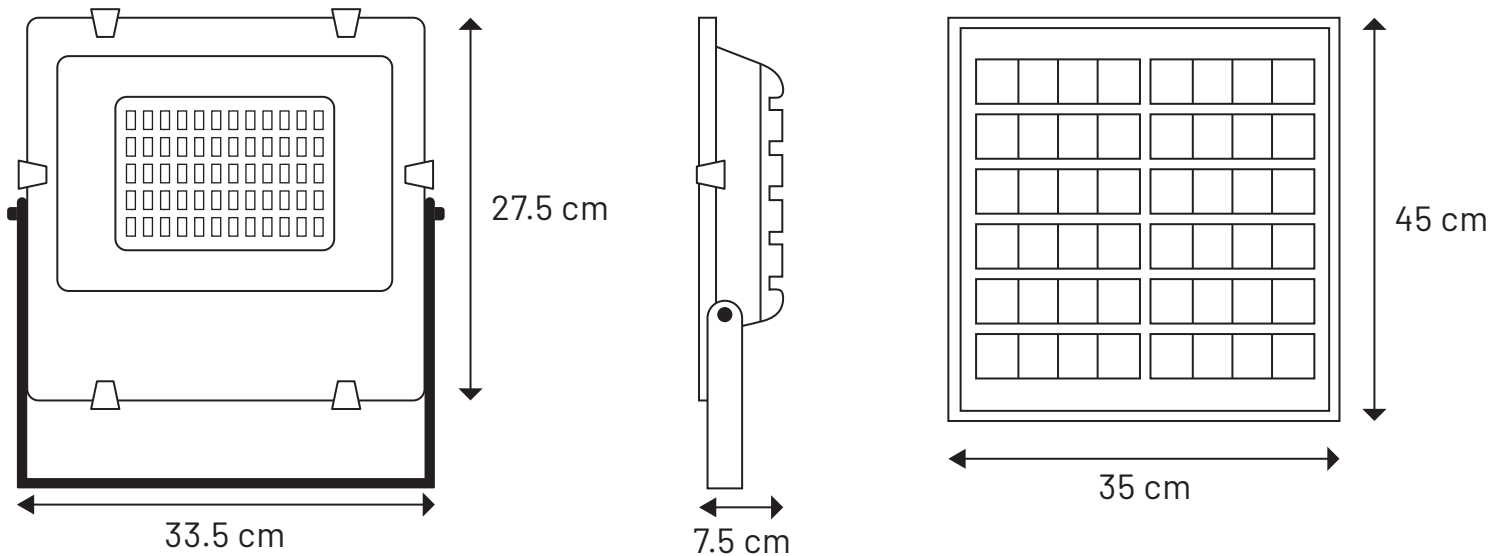





### Complementos:

	Reflector	Panel
Piezas por caja:	5 pz	10 pz
Peso por caja:	14 Kg	24 Kg
Medidas por caja (cm):	45 x 38 x 32	55 x 38 x 30
Garantía:	2 años	

### Características Físicas:

Colores:	Negro
Montaje:	Muro
Difusor:	Cristal claro
Material:	Aluminio

### Aplicaciones:

	Fachadas		Estacionamientos
	Jardines		Exteriores

### Instrucciones Control Remoto



**ON:** Encender.

**OFF:** Apagar.

**AUTO:** Se enciende por la noche automáticamente mediante el control de la luz.

**+:** Aumentar el brillo

**-:** Reducir el brillo

**3H:** Enciende al oscurecer, se apaga automáticamente después de 3 horas.

**5H:** Enciende al oscurecer, se apaga automáticamente después de 5 horas.

**8H:** Enciende al oscurecer, se apaga automáticamente después de 8 horas.